

# LIEFERUMFANG - DELIVERY SCOPE - ÉTENDUE DE LA LIVRAISON - LEVERINGSOMVANG

## D - ACHTUNG:

Kleine Kinder können sich in den Schlingen von Schnüren, Ketten oder Gurten zum Ziehen sowie Schnüren zur Betätigung von Fensterabdeckungen strangulieren. Schnüre sind aus der Reichweite von Kindern zu halten, um Strangulierung und Verwicklung zu vermeiden. Sie können sich ebenfalls um den Hals wickeln. Betten, Kinderbetten und Möbel sind entfernt von Schnüren für Fensterabdeckungen aufzustellen. Binden Sie Schnüre nicht zusammen. Stellen Sie sicher, dass sich Schnüre nicht verdrehen und eine Schlinge bilden. Warnhinweis gemäß DIN EN 13120

## EN - CAUTION:

Small children may strangle themselves with loops of cords, chains or belts which are used for pulling or stringing to pull window coverings. Cords have to be kept out of reach of children to prevent any strangulation or tangling. They may also wrap it around their throats. - Beds, cots and furniture should be placed away from pull cords for window coverings. Do not tie the cords together. Ensure, that cords don't become twisted and thus form a loop. Warning note as per DIN EN 13120

## FR - ATTENTION:

Les petits enfants peuvent s'étrangler avec les boucles de ficelle, les chaînes ou les sangles à tirer ainsi que les ficelles d'actionnement des couvre-fenêtres. Tenir les ficelles hors de portée des enfants afin d'éviter l'étranglement et l'entrelacement. Elles peuvent éventuellement s'enrouler autour du cou.

Installer les lits, lits d'enfants et meubles loin des ficelles pour couvre-fenêtres.-Ne pas nouer les ficelles ensemble. S'assurer que les ficelles ne s'emmêlent pas et ne forment pas une boucle.

Avertissement conformément à la DIN EN 13120

## NL - NB:

Voor kleine kinderen bestaat het gevaar van verwurging in de lussen van kettingen of koorden om rolgordijnen mee op te trekken of van koorden voor de bediening van raambekledingen. Koorden moeten zich steeds buiten het bereik van kinderen bevinden om te voorkomen dat zij zich erin verstrikken en ophangen. Kinderen kunnen ook de koorden om hun hals wikkelen.

Bedden, kinderbedjes en andere meubels moet u op enige afstand van de koorden van raambekledingen opstellen. - Koorden niet samenbinden. Voorkom dat de koorden tot een lus verdraaid raken.

Waarschuwing volgens DIN EN 13120

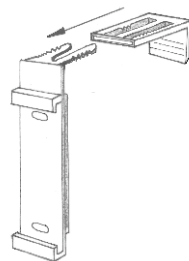
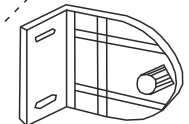
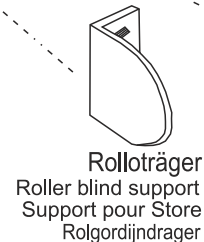
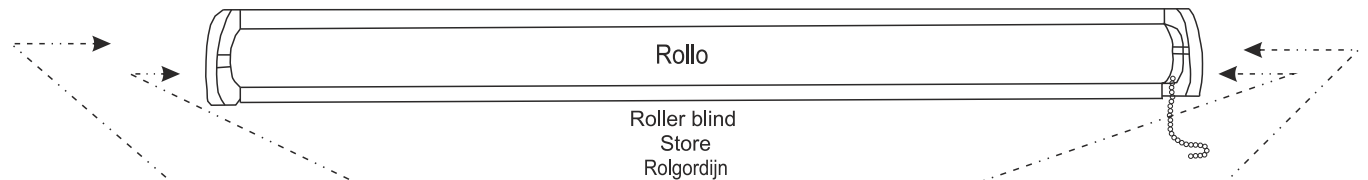
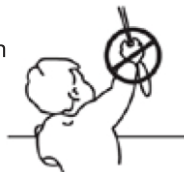

**für Montage am Fensterrahmen**  
for assembly on the window frame  
pour montage sur le cadre de la fenêtre  
voor montage op het kozijn

**für Montage an der Wand**  
for assembly on wall  
pour montage au mur  
vor wandmontage

**Beschwerungsstab**



weighted rod  
Barre de lestage  
Verzwaringsstaaf

# MONTAGEANLEITUNG - ASSEMBLY INSTRUCTIONS - INSTRUCTIONS DE MONTAGE - MONTAGEHANDLEIDING

## Montage mit Klemmträger Assembly with clamping bracket

Montage avec support de serrage  
Montage met klemhouder

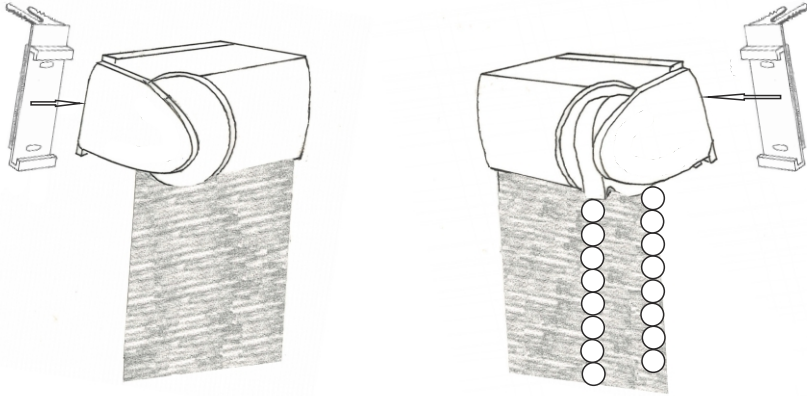

## Montage mit Wandhalterung Assembly with wall bracket Montage avec support mural Montage met wandhouder

